

## Maletas de medición

**Indispensable para el servicio en campo.**

Contiene dos manómetros certificados con carcasa acero inoxidable, baño en glicerina (con rango de presiones a pedido), siete puntos de medición con las roscas más usuales UNF-BSP-NPTF-métricas, un tubo capilar flexible de 1.000 mm de largo, un adaptador para manómetro standard y uno tipo pasamamparo. Todo contenido en una caja plástica, liviana y a prueba de golpes. Medidas 380 x 220 x 80 mm. Peso 1,8 kg. Otros modelos y tipos disponibles a pedido. Para mayor información ver páginas 6 y 7.



**DESIGNACIÓN PARA ORDENAR:**

**MP - CVALBZ FM**

## Pulsadores de manómetro

*despresurizan la línea*

Para Montaje en Panel 6 posiciones  
HB 6

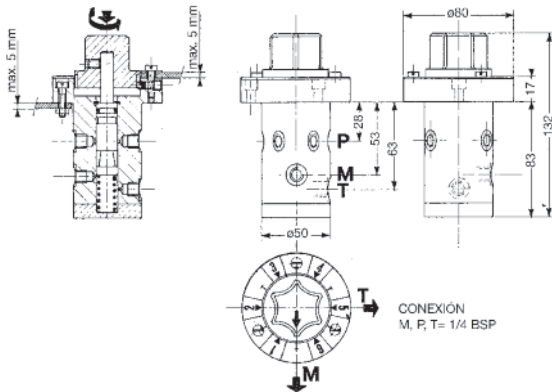

Para Montaje en Panel 1 posición c/descarga  
FT 292 14

También disponible con rosca 1/2 BSP, solicitar FT 292 12

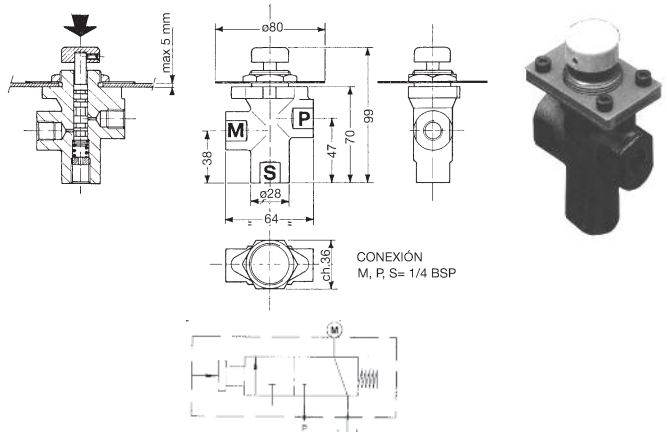

Para Montaje Modular CETOP 03  
FT 293-03

